

2011

Phonie déportée en cabine sur 2 tôles séparées avec microphone + haut-parleur + led

- . Fixation autocollante ou par goujons
- . Se connecte au TMR ou au TMR TD par simple RJ45
- . Raccordement au boutons d'appel existant par simples fils sertis (NO ou NC)
- . Led jaune/verte normative



PLAN D'ENCOMBREMENT POUR PREDISPOSITIONS DANS LA BOÎTE A BOUTONS

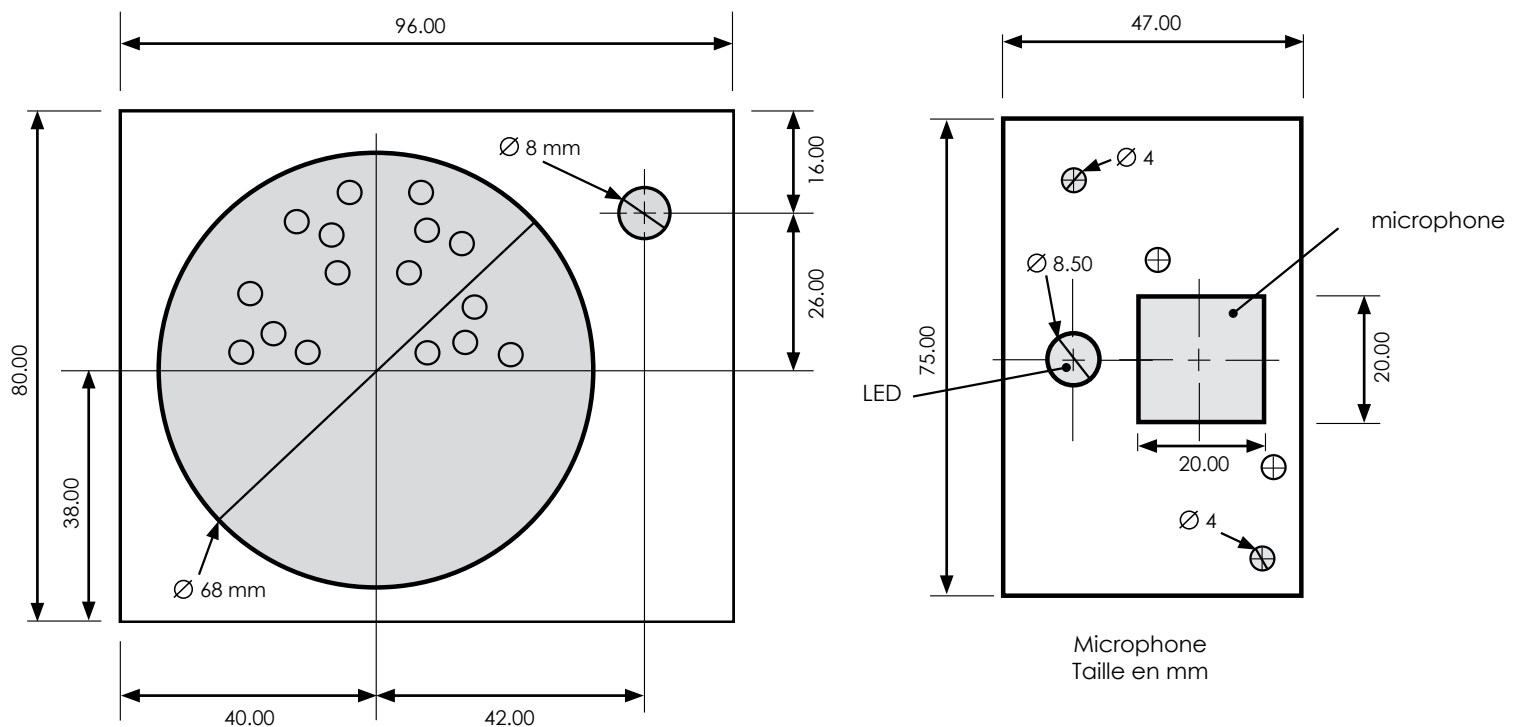

SCHEMA DE PRINCIPE ET DE RACCORDEMENT AU TMR

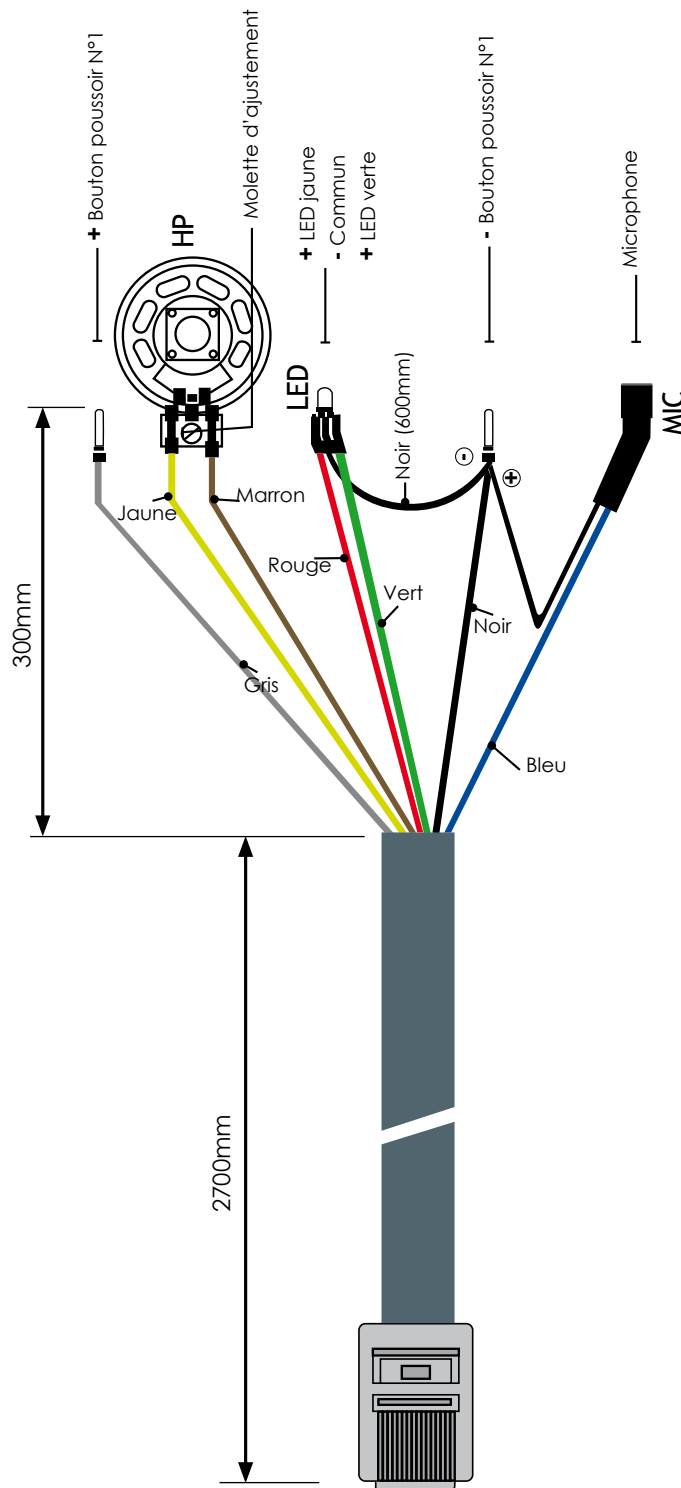

Connecter le RJ45 au
«REMOTE VOICE» du TMR