

- Bouton de diamètre standard
- Fixation à l'aide d'une vis plastique de serrage
- Led jaune/verte normative
- Pictogrammes en relief
- Microphone intégré
- Connectique TMR (câble 5 mètres fourni)
- Connectique alarme et haut-parleur (câble fourni)
- Possibilité de connecter un haut-parleur supplémentaire (ref 2001)
- Fonctionne uniquement avec des modules phoniques Micome
- Alimenté par le téléphone (TMR ou TMR TD)

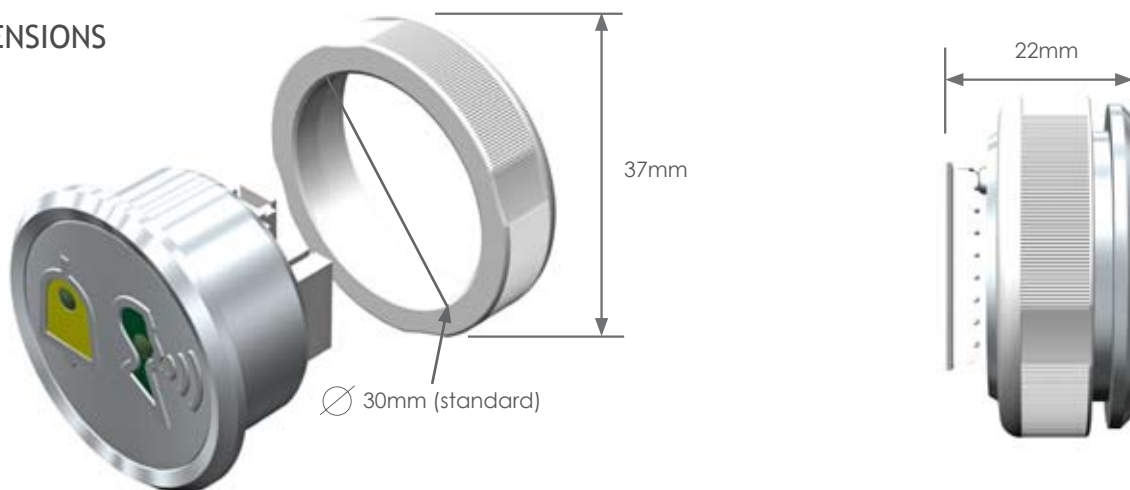

DIMENSIONS



SCHEMA DE PRINCIPE ET DE CONNEXIONS

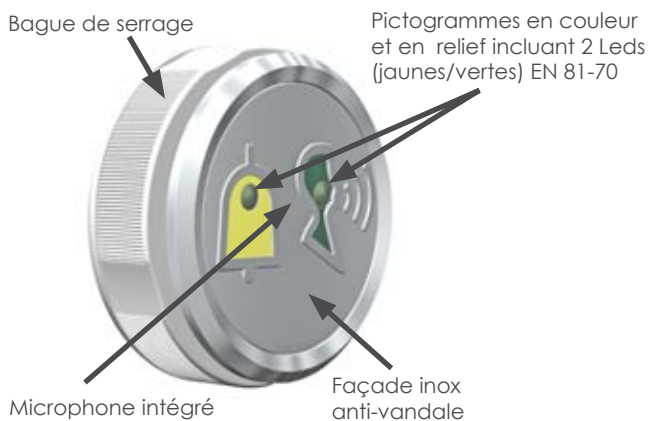

Câble fourni avec connecteur pour interfacer une sirène*

Câble fourni avec connecteur pour un haut-parleur additionnel (ref2001)



Connectique «Remote voice»
Cordon de liaison fourni
(se connecte directement au TMR ou au boîtier 2013 sous cabine dans le cas d'une triphonie avec point d'appel sous cabine)

*Le contact permet de connecter une sirène de 50mA max.
Pour connecter une sirène plus puissante, il est nécessaire d'ajouter un module supplémentaire.

SCHEMA DE PRINCIPE DE RACCORDEMENT DU BOUTON D'APPEL MICOME 2014 EN TRIPHONIE

Solution triphonie avec module sous cabine 2013

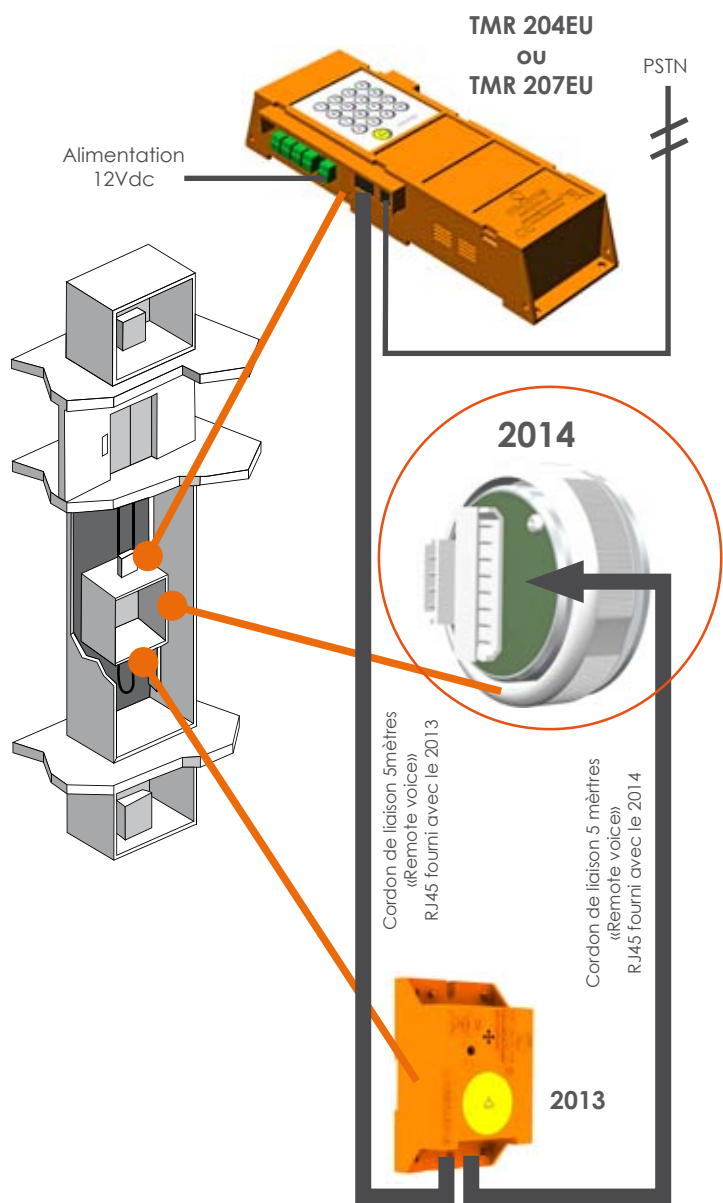

Solution triphonie avec module cuvette TMR207EU

