

2013

Module de phonie déporté sur ou sous la cabine de l'ascenseur



95/16/CE

- . Se connecte au TMR ou au TMR TD par simple RJ45
- . Equipé d'un micro, et d'un bouton d'appel
- . Possibilité de rajouter un haut-parleur
- . Système de fixation par vis autoforeuses
- . Anti-choc
- . Possibilité de mettre 2 points d'appel 2013 en parallèle (exemple 1 sur cabine et 1 sous cabine)

PLAN D'ENCOMBREMENT

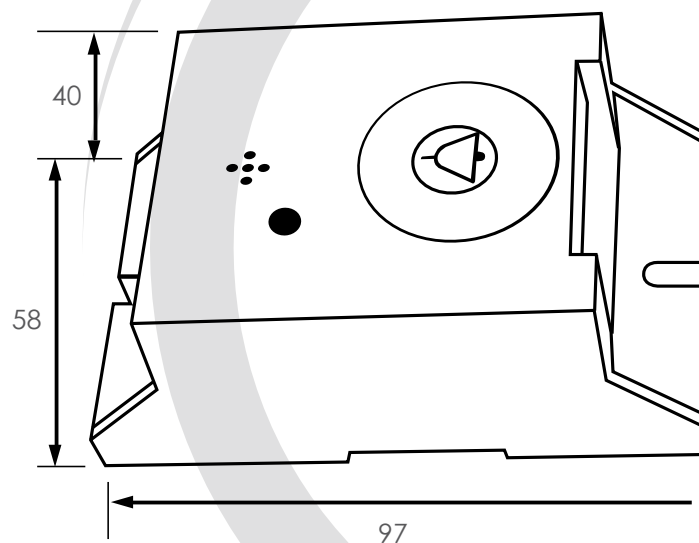

DIFFERENTES SOLUTIONS D'INSTALLATION DU 2013 EN TRIPHONIE

Exemple d'une triphonie avec un TMR 204EU sur toit cabine et phonie déportée en cabine + point d'appel sous cabine

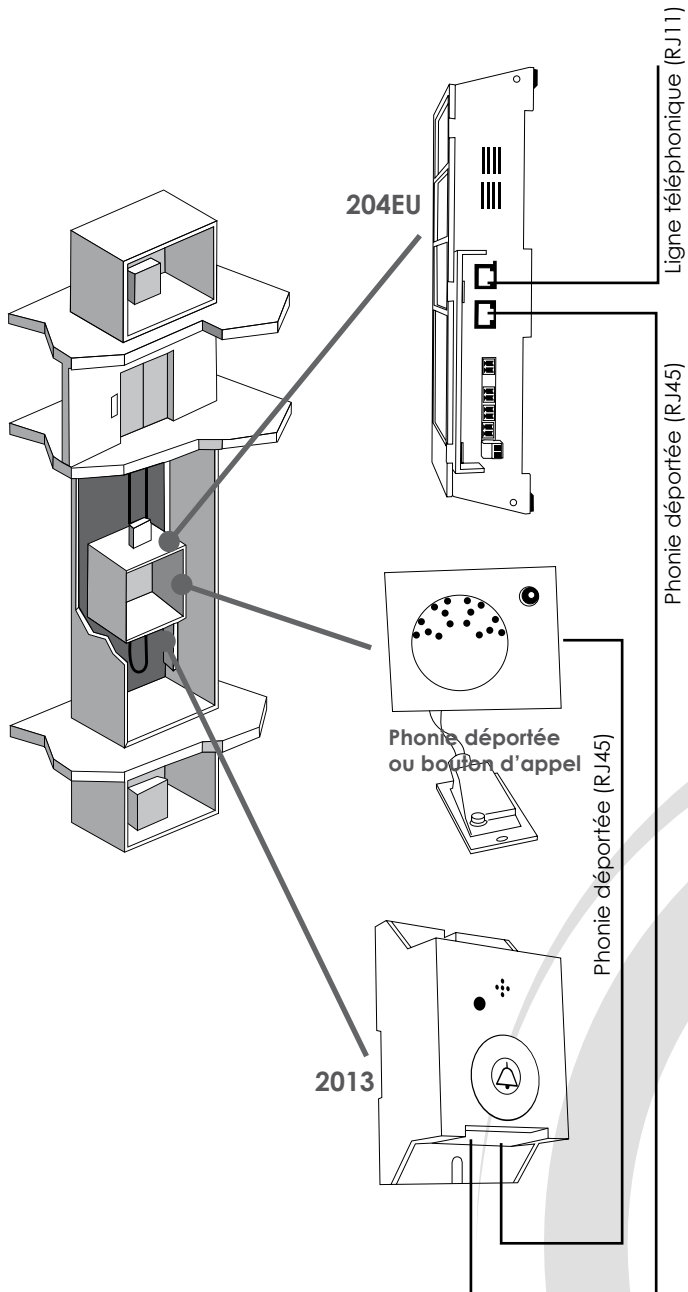

Exemple d'une triphonie avec un téléphone cabine et 2 points d'appel déportés sur et sous cabine

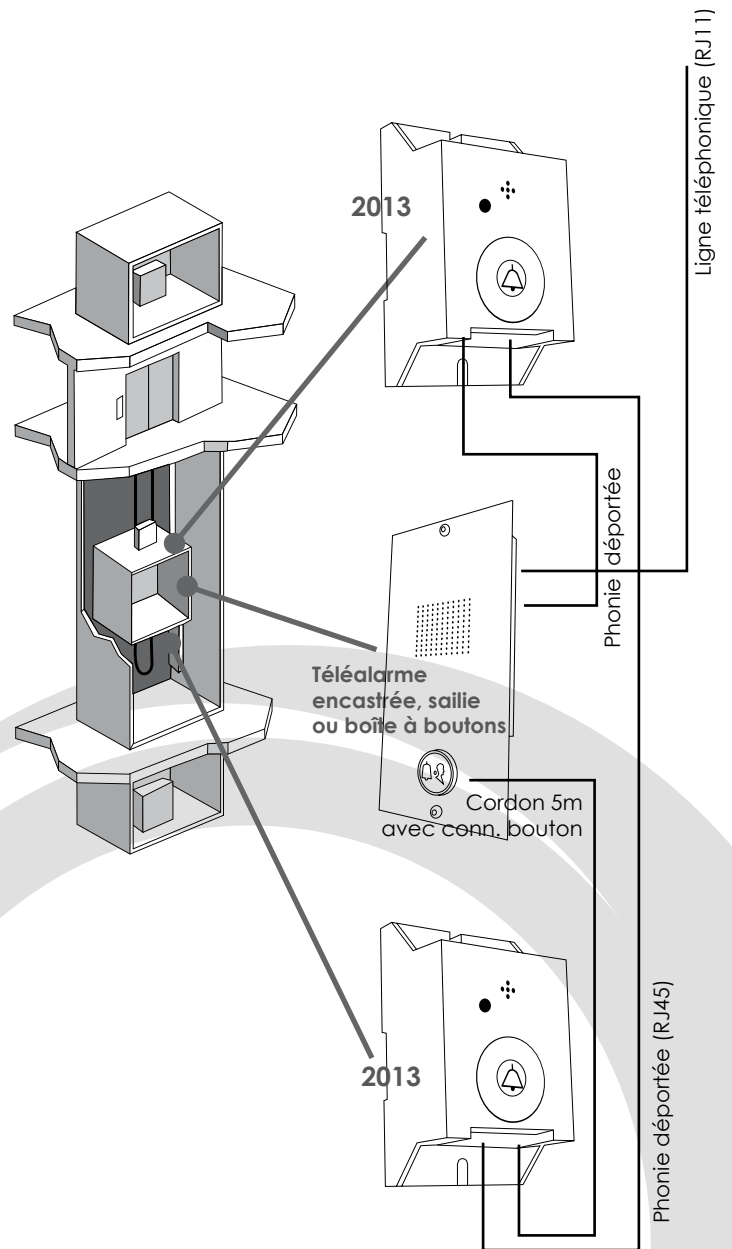

Exemple d'une triphonie avec un téléphone cabine, un point d'appel sur le toit cabine + un point d'appel en cuvette

